

Hydraulischer Nani-Anfahrpuffer Typ AHG

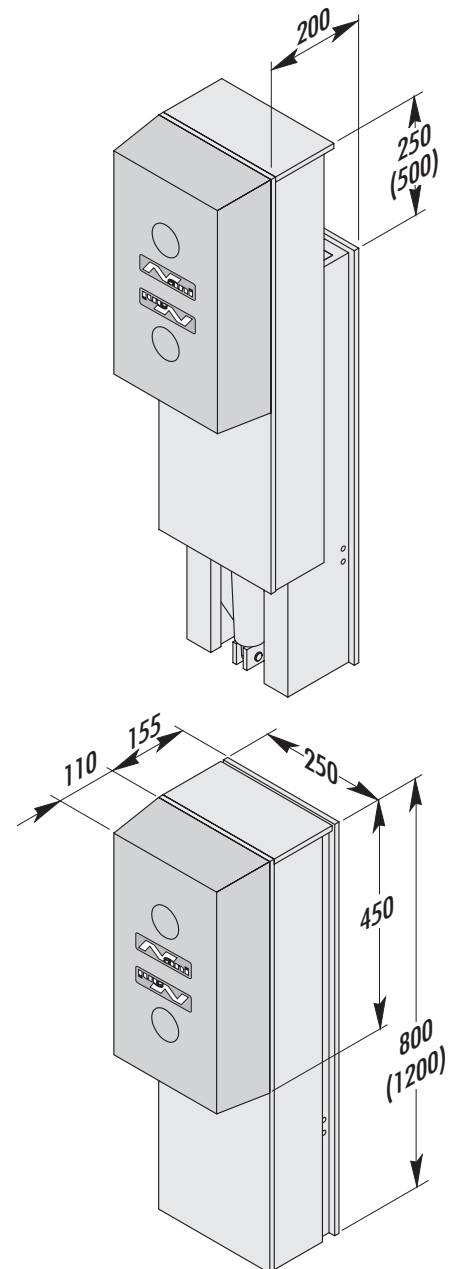
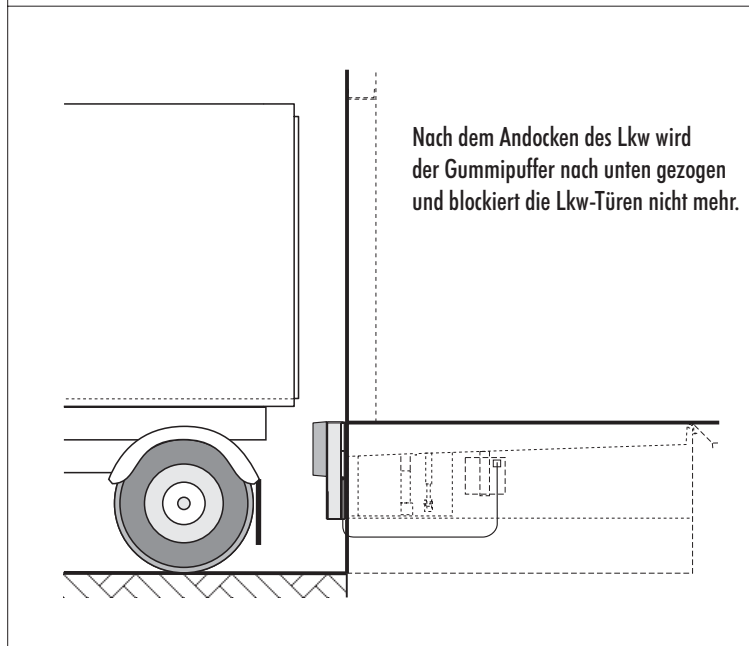
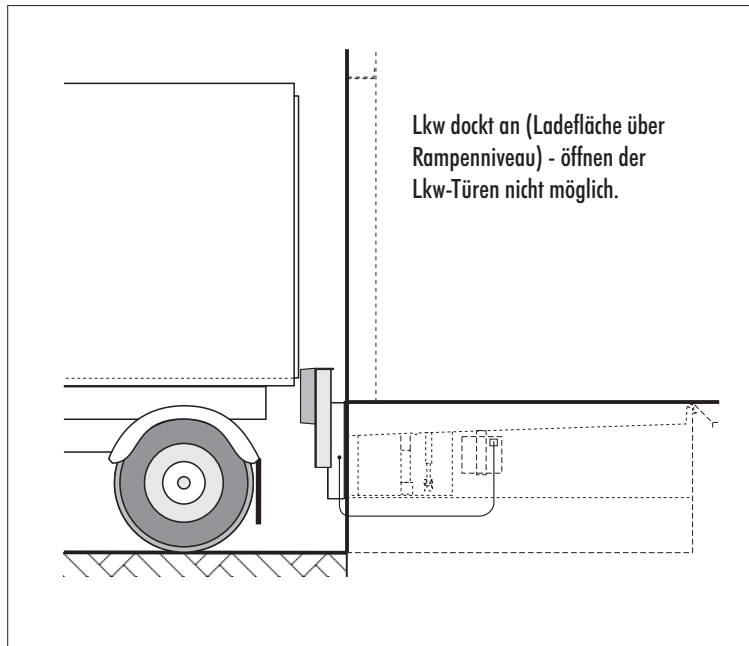

Eine häufige Ursache für die Beschädigung von Fassaden und Toren ist das Überfahren zu niedriger Rampen. Der hydraulisch absenkbarer Puffer der Fa. Nani bietet hier eine sehr komfortable Lösung, das Überfahren der Rampe durch zu hohe LKW zu vermeiden.

Das Verladen bis an den äußersten Rand des LKW stellt kein Problem mehr dar. Die Bedienung erfolgt durch Koppelung mit der Überladebrückensteuerung halbautomatisch. Der Puffer weicht zunächst nach hinten aus und senkt so kontaktfrei zum LKW ab.

Technische Änderungen vorbehalten

PU8-0203

Nani
VERLADETECHNIK

...für optimales Verladen

Internet: www.nani.de · E-mail: info@nani.de

Nani Verladetechnik GmbH & Co. KG
Siegertslebener Str. 12, D-39365 Eilsleben
Tel.: (039 409) 914 0, Fax: (039 409) 345

Hydraulischer Nani-Anfahrpuffer Typ AHG

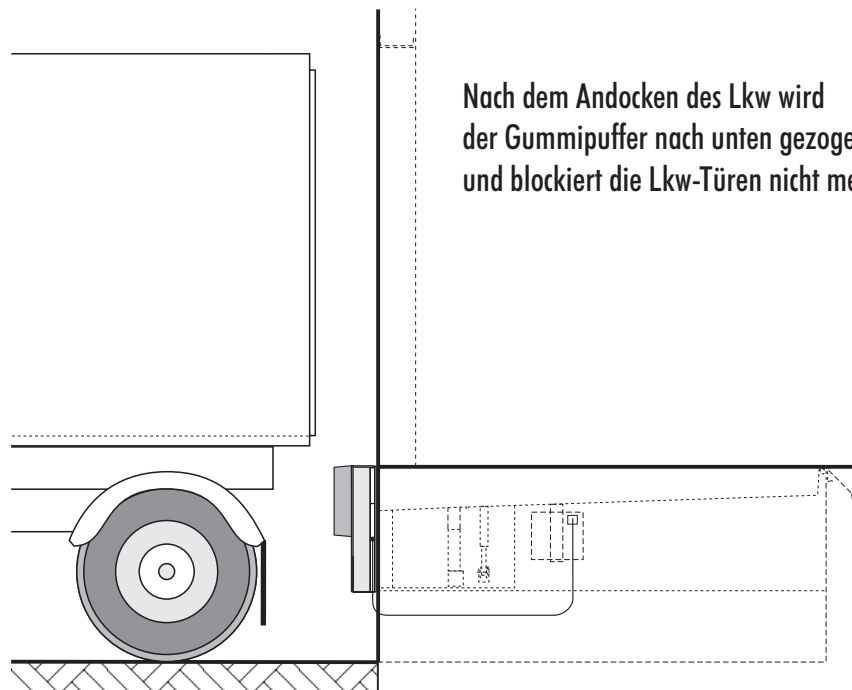
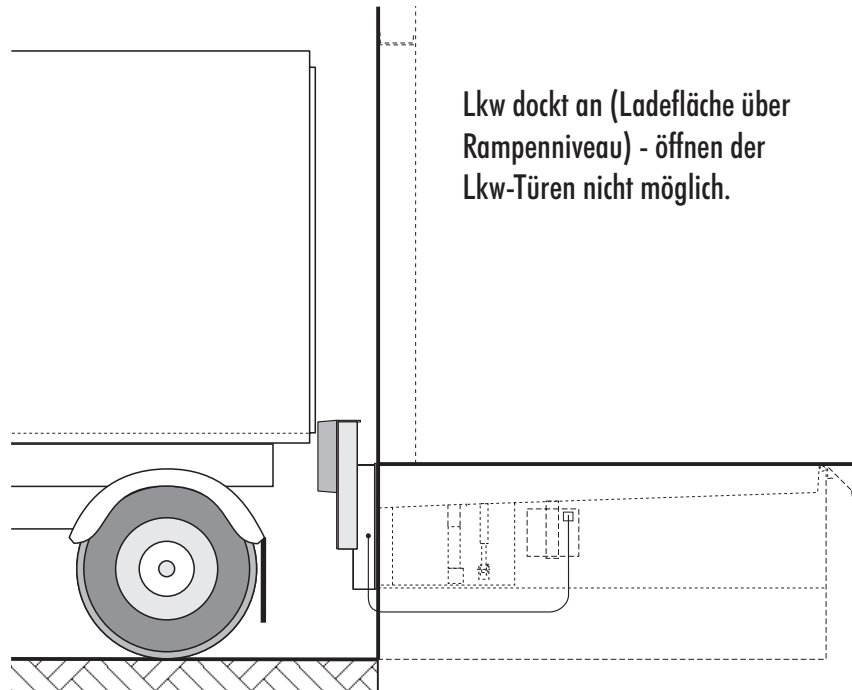

Technische Änderungen vorbehalten

PU8-0203

Nani
VERLADETECHNIK

...für optimales Verladen
Internet: www.nani.de · E-mail: info@nani.de

Nani Verladetechnik GmbH & Co. KG
Siegerslebener Str. 12, D-39365 Eilsleben
Tel: (039 409) 914 0, Fax: (039 409) 345